

KOOLTEC MIGARC 6500 MV

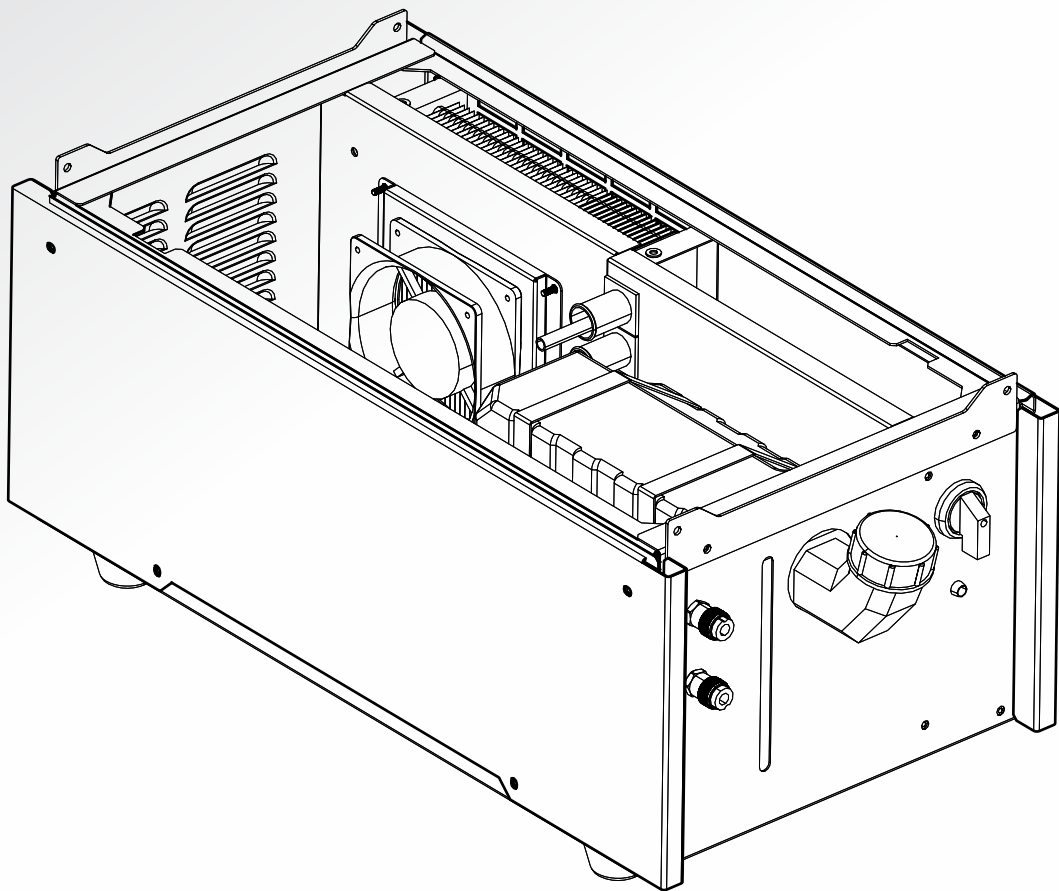

KOOLTEC MA
6500 MV BR -
0411333

Manual /
TÉCNICO

Ordem nº

Denominação

Nota

Peças de reposição podem ser encomendadas pelo revendedor Eutectic mais próximo, veja Eutectic.com. Ao fazer o pedido, por favor, indique o tipo de produto, número de série, denominações e números de pedido de acordo com os Códigos Eutectic na lista de peças de reposição. Isso facilita o despacho e garante a entrega correta.

A manutenção e o reparo devem ser realizados por uma pessoa experiente, e o trabalho elétrico apenas por um eletricista treinado. Use apenas peças de reposição recomendadas.

Para acessórios do produto, consulte o manual de instruções.

Os três últimos dígitos no número do documento do manual mostram a versão do manual. Portanto, eles são substituídos por * aqui. Certifique-se de usar um manual com um número de série ou versão de software correspondente ao produto, veja a página inicial do manual.

1.1 KOOLTEC MIGARC 6500 MV

| Item | Quant. | Código Eutectic | Denominação | Notas | C |
|------|--------|-----------------|--|-------|---|
| 1 | 1 | | PAINEL LATERAL ESQUERDO | | |
| 2 | 1 | | REGADOR | | |
| 3 | 2 | 0754336 | RESERVATÓRIO COOLER MIGARC MV | | |
| 4 | 1 | 0754337 | BOMBA COOLER MIGARC MV | | |
| 5 | 1 | 0754286 | VENTILADOR COOLER MIGARC MV | | |
| 6 | 2 | | CHAVE SUPERIOR | | |
| 7 | 1 | | COBERTURA DO SOPRADOR | | |
| 8 | 1 | | CHAVE DO MEIO | | |
| 9 | 3 | | ANEL DE PROTEÇÃO DE FIO | | |
| 10 | 2 | | SUPORTE PRINCIPAL DE CHASSI | | |
| 11 | 1 | 0754316 | ENGATE RAPIDO DE REFRIG. VERM. ALIM. MIGARC MV | | |
| 12 | 1 | 0754317 | ENGATE RAPIDO DE REFRIG. AZUL ALIM. MIGARC MV | | |
| 13 | 1 | | CHAVE LIGA DESLIGA COOLER MIGARC MV | | |
| 14 | 1 | | SUPORTE INFERIOR DA CHALEIRA | | |
| 15 | 1 | | CASCA INFERIOR | | |
| 16 | 4 | | BASE ALIMENTAR | | |
| 17 | 1 | 0754352 | PLACA DE CONTROLE COOLER MIGARC MV | | |
| 18 | 1 | | PAINEL DIREITO | | |
| 19 | 1 | 0754353 | RADIADOR COOLER MIGARC MV | | |

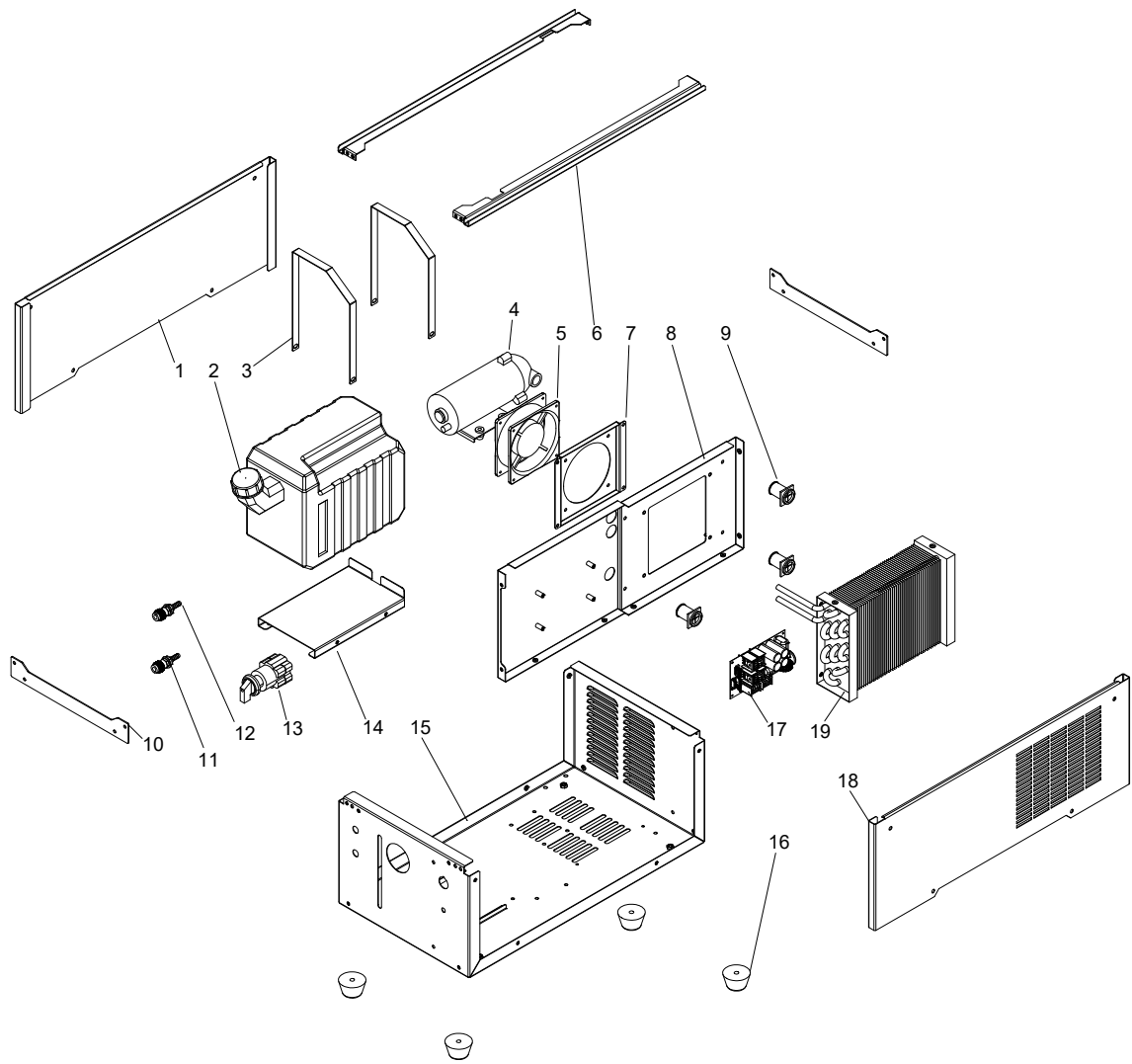



Internet: <https://www.eutectic.com.br>

Eutectic do Brasil

R. Arthur Barbarini, 967 - CEP 13347-436 - Tel.: 019-3113-2800 - Distrito Industrial - Indaiatuba - SP

• **BELO HORIZONTE:** Tel.: 031-2191-4988